



STOP **PREDEN ZAČNEŠ** **STOP**
Pazljivo preberite vsa navodila.

OBDRŽ I PRIROČNIK ZA PRIHODNJE REFERENCE

Izdelek uporabljajte tako, kot je predvidel proizvajalec. Če imate kakršna koli vprašanja, se obrnite na proizvajalca.

⚠ OPOZORILO! ⚠
NEVARNOST ELEKTRIČNEGA UDARA
Pred pregledom ali zamenjavo vedno odklopite omrežje no napajanje.
Vir svetlobe sme zamenjati samo proizvajalec, njegov pooblašani zastopnik ali ustrezno usposobljena oseba.

NEVARNOST POŽARA
Nadaljujte v skladu z lokalnimi varnostnimi predpisi.
Za povezave uporabljajte le kable s certifikatom UL in IEC. Najmanjši premer 8 AWG (0,75 mm²).

Ozemljitev mora biti izvedena v skladu z lokalnimi kodeksi in predpisi. Nanašati se na veljavnih standardov za vašo lokacijo in upoštevajte vse potrebne varnostne ukrepe. Nepravilna ozemljitev predstavlja resno nevarnost za osebe in opremo.

Ne glejte v vir delujoče svetlobe!

To svetilko je treba priključiti na električno omrežje je v skladu z navodili na škatli.

Ohišje teh naprav mora biti povezano z električno ozemljitvijo (ZDA: ozemljitev) z ločnim ozemljitvenim vodnikom (obarvan zeleno/rumeno v večni državi, zelen v Indiji, ZDA, Kanadi in na Japonskem). Ozemljitvena povezava se izvede s 3-žilnim omrežjem nimb kablom, ki se običajno konča s 3-krakim AC priključkom, ki se priključuje ustrezno AC vtičnico. Osnovna zahteva je, da nobena posamezna okvara ne more povzročiti izpostavljenosti nevarni napetosti, ki bi lahko povzročila električni udar, in da se v primeru napake napajanje samodejno odstrani (to se včasih imenuje ADS = Automatic Disconnection of Supply).

Ta izdelek vsebuje vir svetlobe razreda energijske učinkovitosti E

SPECIFIKACIJE IZDELKA:			
MODEL	201064	201071	201088
OBMOČJE NAPETOSTI	100-277~	100-277~	100-277~
FREKVENCA	50-60Hz	50-60Hz	50-60Hz
MOČ	50 W	100 W	150 W
FAKTOR MOČI (PF)	0,5	0,5	0,5
RAZRED ENERGIJSKE UČINKOVITOSTI	E	E	E
KORELACIJSKA BARVNA TEMPERATURA	4000K	4000K	4000K
SVETLOBNI TOK	5000lm	10000lm	15000lm
KOT Ž ARKA	130 x 75	130 x 75	130 x 75
SVETLOBNA UČINKOVITOST	100 lm/W	100 lm/W	100 lm/W
ŽIVLJENJSKA DOBA L70B50	36.000h	36.000h	36.000h
STOPNJA ZAŠČITE IP	IP65	IP65	IP65
ZAŠČITNI RAZRED IEC			
DIMENZIJE (MM)	490x180x98	568x214x98	628x233x98

NAMESTITEV

NAVODILA ZA UPORABO

- POZOR! Pred montažo se vedno prepričajte, da je napajanje 230 V AC izklopljeno!
- Pri priključitvi hermetično zaprte svetilke na vir napajanja uporabite kable z ustreznim presekom.
- Prepričajte se, da ima električni tokokrog, ki napaja hermetično zaprto svetilko, ustrezno zaščito (varovalko).
- Nikoli ne namestite poškodovane enote.

OPOMBE!

! V primeru poškodovane izolacije žic zamenjajte napajalni kabel.
Zaščitni razred napeljave je IP20.
Napajalna napetost 230 V AC.
Za pravilno delovanje je potrebna povezava treh kablov: L – faza, N – ničlni, PE – ozemljitev.
Življenjska doba svetlobnega vira je odvisna od delovne temperature napeljave, ki mora biti med -40 °C in 50 °C.

Minimalna razdalja do osvetljenih predmetov: 1 m.

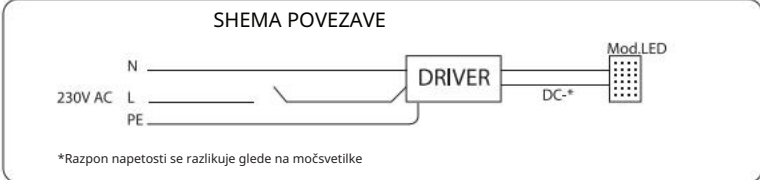

GARANCIJSKI POGOJI

- Garant je LEDIN Group Sp. z o.o., ul. Dębowa 1, 07-410 Tobolice, NIP (davna številka): 7582357808, REGON (ID podjetja): 362418408.
- Garancijska doba je 60 mesecev od datuma nakupa.
- Ta garancija je edini dokument, ki predstavlja osnovo za uveljavljanje pravic upravičene osebe v okviru dane garancije v Evropski uniji.
- Vsa popravila v garancijskem roku opravi servisna točka garancije, v nadaljevanju SP. Kot je opredeljeno v tem dokumentu, se servisna točka šteje za LEDIN Group Sp. z o.o., ul. Dębowa 1, 07-410 Tobolice.
- V primeru, da se v garancijskem roku na izdelku ugotovi napaka ali poškodba, se ta odpravi v roku 14 dni od dneva dostave izdelka SP. Garancijska doba se podaljša za čas popravila.
- Izdelki LED linije so izdelani po najvišjih standardih kakovosti, vendar noben sistem nadzora kakovosti ne more 100% odpraviti vseh napak. Če se napaka na izdelku odkrije v garancijskem roku, je treba izdelek dostaviti SP v originalni ali nadomestni embalaži, ki preprečuje poškodbe pri transportu. V primeru uporabe neustrezne embalaže je tveganje za poškodbe artikla kupec.
- Kupec mora izdelek dostaviti SP z lastnimi sredstvi.
- Če je garancija priznana, vrnjeno dostavo kupcu krije SP.
- Izdelek se sprejme v garancijsko popravilo pod pogojem, da vlagatelj predloži original ali kopijo nakupnega dokumenta (fiskalni račun ali račun za DDV).
- Servisna točka lahko zavrne upoštevanje garancijskega popravila, če: a) se ugotovi neujemanje med podatki dokumenta in podatki o izdelku; b) dokument spremeni nepooblaščen oseba.
- V primeru, da je bil reklamirani izdelek umaknjen s trga, hkrati pa je popravilo nemogoče, ima kupec pravico do povračila stroškov za izdelek na bančni račun, ki ga navede kupec na podlagi predložene dokumenta o nakupu ali zamerjava za izdelek s podobnimi parametri.
- Življenjska doba izdelkov linije LED je odvisna od delovnega okolja. Samo kupec je odgovoren za izbiro primerne okolja delovanja linijske svetilke LED. Posamezni pogoji delovanja za vsak model LED line Lamp so navedeni v podatkovnem listu izdelka.
- Garancija ne krije: a) škode, ki je posledica zunanjih dejavnikov (mehanske poškodbe, atmosferski pojavi in prenapetost v omrežju); b) poškodbe zaradi nepravilnega delovanja, namestitve na mestih, ki so izpostavljena neposrednim vremenskim vplivom, vključno s temperaturami, ki presegajo območje, navedeno v pogojih delovanja, povišani vlažnosti, padavinam, sneženju itd. (ne velja za izdelke z razredom IP, ki dovoljujejo takšne pogoje delovanja); c) škodo, ki je posledica napajanja izdelka z napetostnimi viri, ki niso v skladu s tehničnimi specifikacijami; d) vsa popravila in posodobitve izdelka, opravljene neodvisno ali s strani SP, ki niso navedene v garanciji.
- V primeru, da je reklamacija neutemeljena (potem ko SP ugotovi, da je izdelek popolnoma funkcionalen ali poškodba spada v kategorijo, navedeno v točki 13), je kupec dolžan izdelek prevzeti z lastnimi sredstvi ali kriti stroške v zvezi z diagnostiko in povratno dostavo od servisne točke do kupca.
- Če kupec izdelka ne prevzame v 1 mesecu po obvestilu SP o neutemeljenem garancijskem zahtevku, se to šteje kot opustitev prevzema izdelka in se izdelek zavrne.
- Pravice in obveznosti pogodbenih strank v okviru garancije so urejene izključno z vsebino določb te garancije. Servisna točka ne bo upoštevala vseh drugih implicitnih pisnih ali govornih jamstev, vključno brez časovnih omejitev.
- Ta garancija ne izključuje, omejuje ali začasno prekine kupčevih pravic, ki izhajajo iz neskladnosti izdelka.

Ta naprava je označena s simbolom prečrtanega smetnjaka na kolesih z eno črno črto spodaj (OEEO), kot je predpisano v Direktivi Evropske skupnosti 2012/19/UE z dne 04.07.2012 in v skladu z Zakonom o odpadni električni in elektronski opremi z dne 11. September 2015. Ta simbol označuje, da naprave ni dovoljeno zavreči skupaj z drugimi gospodinjstvi odpadki. Uporabnik je odgovoren za odstranitev te opreme prek določenih zbirnih mest za OEEO, kot so lokalna zbirna mesta, trgovine ali pooblašeni organi lokalnih oblasti. Ta politika je namenjena spodbujanju večje učinkovitosti pri ravnanju z odlaganjem OEEO in uveljavljanju varstva okolja in zdravja ljudi.

ODGOVORNI SUBJEKT:
LEDIN Group Sp. z o.o. Ul. Dębowa 1, 07-410, Tobolice. NIP: 7582278888



STOP **BEVOR SIE STARTEN** **STOP**
Lesen Sie alle Anweisungen sorgfältig durch.

BEHALTEN SIE DIE ANLEITUNG

Verwenden Sie das Produkt nach den Hinweisen des Herstellers. Wenn Sie irgendwelche Fragen haben, wenden Sie sich bitte an den Hersteller.

⚠ ACHTUNG! ⚠
STROMSTOßGEFAHR
Schalten Sie den Strom bevor Sie die Installation, Inspektion oder den Austausch beginnen aus. Die in dieser Leuchte eingebaute Lichtquelle darf nur durch den Hersteller oder seinem Kundendienstvertreter oder einer ähnlich qualifizierten Person ersetzt werden.

BRANDGEFAHR
Beachten Sie die lokalen Sicherheitsregeln.
Verwenden Sie nur die von UL und IEC zugelassenen Leitungen für I/O Verbindungen Min. Velikost 18 AWG (0,75 mm²)

Erdung und die Verbindung des gesamten Systems sollte nach den lokalen Regeln des Landes, in dem die Installation stattfindet, durchgeführt sein

Nicht in die Operationslichtquelle blicken!

Der LED Scheinwerfer muss mit dem Netzwerk verbunden sein, so wie auf dem Produktetikett empfohlen ist.

Die Schutzklassen sind für alle elektrischen Betriebsmittel übergeordnet in DIN EN 61140 (VDE 0140-1) festgelegt.

Alle elektrisch leitfähigen Gehäuseteile des Betriebsmittels sind mit dem Schutzleitersystem der festen Elektroinstallation verbunden, welches sich auf Erdpotential befindet. Bewegliche Geräte der Schutzklasse I haben eine Steckverbindung mit Schutzleiterkontakt bzw. ein Kabel mit zusätzlichem Schutzleiter und einen Schutzkontakt-Stecker.

Dieses Produkt enthält eine Lichtquelle der Energieeffizienzklasse E

SPEZIFIKATION

MODEL	201064	201071	201088
SPANNUNGSBEREICH	100-277~	100-277~	100-277~
FREQUENZ	50-60Hz	50-60Hz	50-60Hz
LEISTUNG	50 W	100 W	150 W
LEISTUNGSFAKTOR (PF)	0,5	0,5	0,5
ENERGIEEFFIZIENZKLASSE	E	E	E
FARBTEMPERATUR DES LICHTS	4000K	4000K	4000K
LICHTSTROM	5000lm	10000lm	15000lm
ABSTRAHLWINKEL	130 x 75	130 x 75	130 x 75
LICHTAUSBEUTE	100 lm/W	100 lm/W	100 lm/W
LEBENSDAUER L70B50	36.000h	36.000h	36.000h
DICHTUNGSKLASSE (IP)	IP65	IP65	IP65
SCHUTZKLASSE			
ABMESSUNGEN (MM)	490x180x98	568x214x98	628x233x98

MONTAGEANLEITUNG

GEBRAUCHSANWEISUNG

- ACHTUNG! Vor der Montage ist unbedingt darauf zu achten, dass die 230V Wechselstromversorgung ausgeschaltet ist!
- Für den Anschluss der hermetischen Lampe an die Stromquelle sind Kabel mit entsprechendem Querschnitt zu verwenden.
- Verwahren Sie sich, dass der Stromkreis, der die hermetische Lampe versorgen soll, ausreichend abgesichert ist (Sicherung).
- Installieren Sie niemals ein beschädigtes Gerät.

ACHTUNG!

Wenn die Isolierung der Kabel beschädigt ist, ersetzen Sie das Netzkabel.
Die Leuchte hat die Schutzklasse IP20 und wird mit 230V AC versorgt.
Für den ordnungsgemäßen Betrieb sind drei Leitungen erforderlich: L - Phase, N - Nullleiter, PE - Erdung.
Die Lebensdauer der Lichtquelle hängt von der Betriebstemperatur der Leuchte ab, die zwischen -40 °C und 50 °C liegen sollte.

Der Mindestabstand zu beleuchteten Objekten: 1 m.

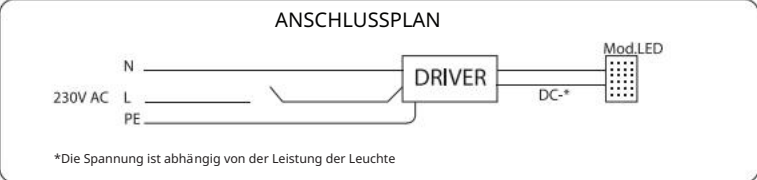

GARANTIEBEDINGUNGEN

- Der Garantiegeber ist LEDIN Group Sp. z o.o., ul. Dębowa 1, 07-410 Tobolice, NIP (Steuernummer): 7582357808, Statistische Nummer REGON: 362418408.
- Die Garantiezeit beträgt 60 Monate ab dem Kaufdatum.
- Diese Garantie ist das einzige Dokument, auf dessen Grundlage der Rechtsinhaber seine Rechte aus der Garantie in der Europäischen Union geltend machen kann.
- Alle Reparaturen während der Garantiezeit werden von dem Servicepunkt des Garantiegebers, nachstehend auch als SP bezeichnet, durchgeführt. Im Sinne dieser Garantiebedingungen gilt die Firma LEDIN Group Sp. z o.o. als Servicepunkt. ul. Dębowa 1, 07-410 Tobolice.
- Wird während der Garantiezeit ein Mangel oder Schaden am Produkt festgestellt, wird dieser innerhalb von 14 Tagen nach Lieferung des Produkts an den SP behoben. Die Garantiezeit verlängert sich um die Dauer der Reparaturzeit.
- Die Produkte der Marke LED line werden nach den den höchsten Qualitätsstandards hergestellt, jedoch kann kein Qualitätskontrollsystem alle Fehler zu 100% ausschließen. Wird während der Garantiezeit ein Mangel an der Ware festgestellt, man soll die Ware an den SP in der Original- oder Ersatzverpackung geliefert werden, damit sie beim Transport nicht beschädigt werden kann. Bei unsachgemäßer Verpackung geht das Risiko einer Beschädigung der Ware zulasten des Käufers.
- Der Käufer muss das Produkt selbst an den SP liefern.
- Wird die Beanstandung anerkannt, gehen die Kosten für die Rücksendung an den Käufer zu Lasten von SP.

9. Voraussetzung für die Annahme des Produkts zur Garantiereparatur ist, dass der Beschwerdeführer das Original oder eine

Fotokopie des Kaufbelegs (Kassenbono oder Rechnung) vorlegt.
10. Der Servicepunkt kann die Bearbeitung der Garantie verweigern, wenn: a) sich herausstellt, dass die Angaben in den Unterlagen nicht mit den Produktdaten übereinstimmen.
b) die Unterlagen von einer nicht autorisierten Person korrigiert wurden.
11. Wenn das reklamierte Produkt aus dem Verkauf genommen wird und sich gleichzeitig herausstellt, dass es nicht repariert werden kann, hat der Käufer das Recht, eine Erstattung für das Produkt auf der Grundlage des vorgelegten Kaufbelegs auf das vom Käufer angegebene Bankkonto zu erhalten oder es mit seiner Zustimmung gegen ein Produkt mit ähnlichen Parametern auszutauschen.
12. Die Lebensdauer der LED line Produkte hängt von der Arbeitsumgebung ab. Die Wahl der richtigen Arbeitsumgebung für die LED line Lampe liegt in der alleinigen Verantwortung des Käufers.
Die individuellen Betriebsbedingungen für jedes LED line Lampenmodell sind im Produktdatenblatt enthalten.

13. Von der Garantie ausgeschlossen sind: a) Schäden, die durch äußere Einflüsse (mechanische Beschädigungen, Witterungseinflüsse und Überspannungen) verursacht wurden. b) Schäden, die durch unsachgemäße Bedienung, Montage an Orten, die direkten Witterungseinflüssen ausgesetzt sind, einschließlich Temperaturen außerhalb des in den Betriebsbedingungen angegebenen Bereichs, erhöhter Luftfeuchtigkeit, Regen, Schnee usw. entstehen. (Gilt nicht für Produkte mit der angegebenen Schutzart, die eine solche Umgebung zulässt). c) Schäden, die durch die Versorgung des Produkts mit Spannungsquellen verursacht werden, die nicht den technischen Spezifikationen entsprechen. d) Jegliche Reparaturen oder Modifikationen am Produkt, die vom Kunden oder von einem anderen als dem in der Garantie angegebenen Service durchgeführt wurden.

14. Im Falle einer ungerechtfertigten Reklamation (nachdem sich der SP von der vollen Funktionsfähigkeit des Produkts überzeugt hat oder einer der unter Punkt 13) stehenden Beschädigungen festgestellt hat, ist der Käufer verpflichtet, das Produkt selbst abzuholen oder die mit der Diagnostik verbundenen Kosten und die Kosten für den Rücktransport vom Servicepunkt zum Käufer selbst zu tragen.

15. Holt der Käufer das Produkt nicht innerhalb eines Monats nach der Mitteilung des SP an den Käufer, dass die Garantie ungerechtfertigt ist, ab, wird dies als Verzicht auf die Rücksendung des Produkts betrachtet und die Ware wird entsorgt.

16. Die Rechte und Pflichten der Parteien in Bezug auf die Garantie richten sich ausschließlich nach den Bestimmungen dieser Garantie. Alle anderen stillschweigenden Garantien, ob schriftlich oder mündlich, einschließlich und ohne zeitliche Begrenzung, werden von dem Servicepunkt nicht übernommen.

17. Durch diese Garantie werden die Rechte des Käufers, die sich aus der Nichtübereinstimmung der Ware mit dem Vertrag ergeben, nicht ausgeschlossen, eingeschränkt oder ausgesetzt.

Das Gerät ist mit der durchgestrichenen Mülltonne markiert, entsprechend der europäischen Richtlinie 2012/19 /UE und des Gesetzes vom 04. Juli 2012 über die gebrauchte elektrische und elektronische Geräte. Diese Markierung zeigt an, dass das Gerät, nach seiner Verwendung kann nicht zusammen mit den anderen Haushalt Abfällen gesetzt werden. Der Nutzer ist verpflichtet, die verwendete Geräte zu den Einheiten zurückzubringen, die sich mit der Sammlung von Elektrischen und Elektronischen Abfällen beschäftigen. Die Einheiten, die die Sammlungen durchführen, darunter örtliche Sammelstellen, Geschäfte und kommunalen Einheiten, ein geeignetes System schaffen, das die verwendete Geräte zurückzubringen ermöglicht Sachgerechte Entsorgung von diesen Abfällen trägt zur Vermeidung schädlichen für die menschlichen Gesundheit und die Umwelt Folgen.

DAS VERANTWORTLICHE UNTERNEHMEN:
LEDIN Group Sp. z o.o. Ul. Dębowa 1, 07-410, Tobolice. NIP: 7582278888

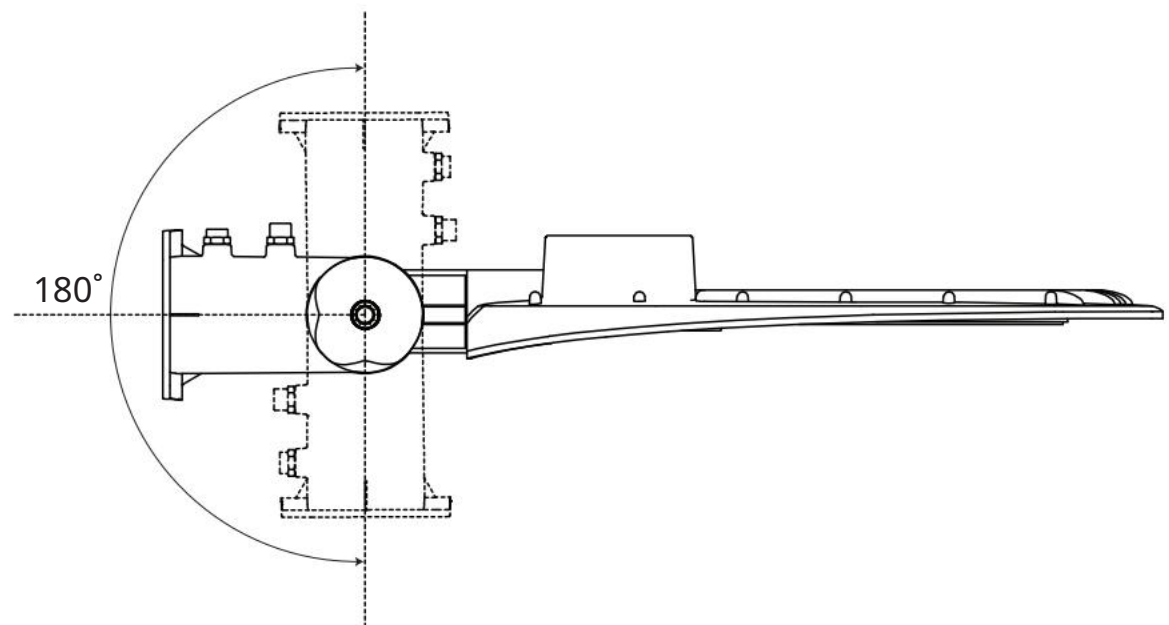
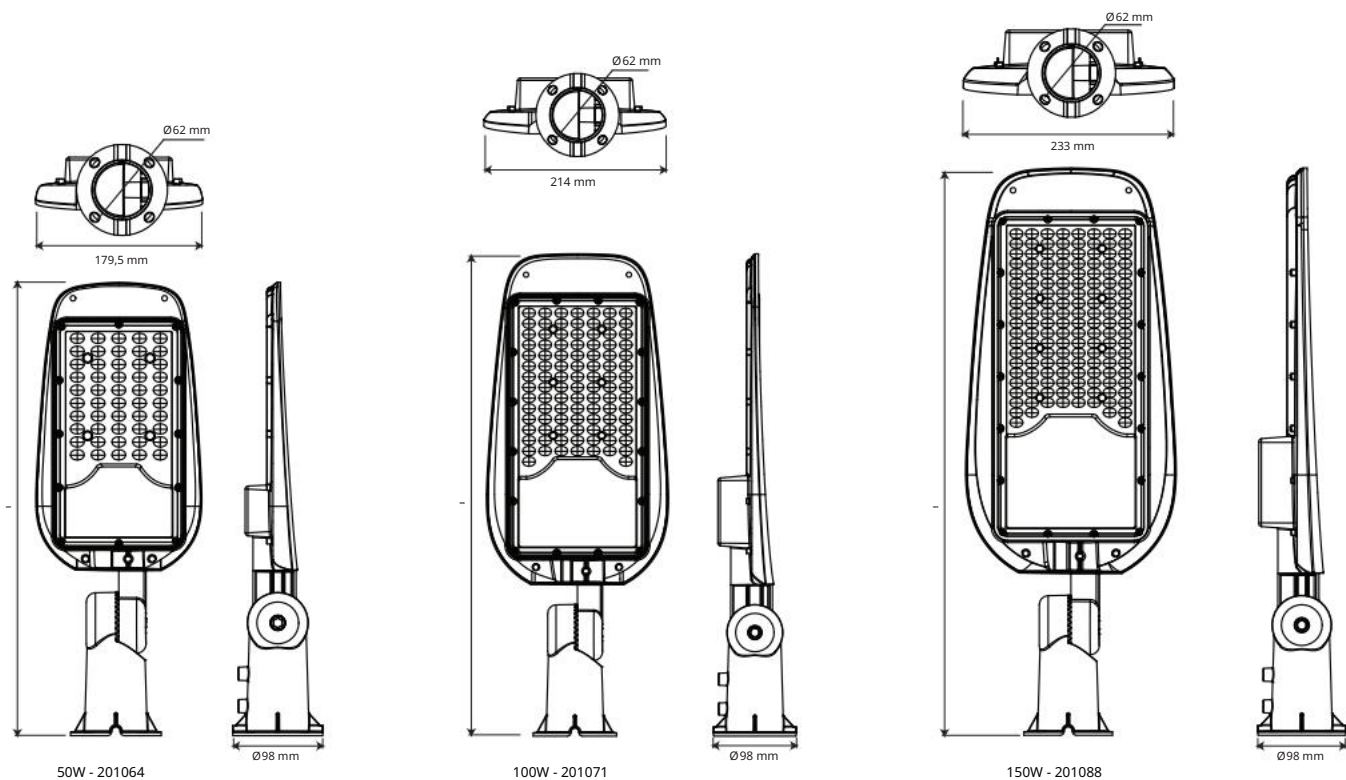

ZANIM R OZPOCZN IES Z P rze
czyta j uważ nie wszystk ie pole c eni

ZAC HOW AJ INS TRU KCJ Ę Uż ywaj
 produktu wedł ugo zaleceń producenta. Jeż eli masz jakieś pytania skontaktuj się z producentem.

- OS TRZ E Ż ENI E!**
 RYZY KO PO RA Ż ENI APR Ą DEM
 Odł ącz zasilanie przed inspekcją, instalacją lub wymianą. Źródł o światł a zastosowane w tej oprawie oświetleniowej powinno być wymieniane wył ącznie przez producenta lub jego przedstawiciela serwisowego lub podobnie wykwalifikowaną osobę.
- RYZY KOPO Ż ARU**
 Postępuj zgodnie z lokalnymi zasadami bezpieczeństwa. Uż ywaj tylko UL in IEC, zatwierdzonych przewodów dla poł ąceń w ejś cia / w yjś cia. M i n. wymiary 18 AWG (0,75 mm²)
- Uziemienie i poł ączenia całego systemu powinny być zrobione według lokalnych zasad elektrycznych kraju, w którym oprawa oświetleniowa jest instalowana
- Nie wpatrywać się w pracujące źródł o światł a!
- Produkt LED musi być podł ączony do sieci elektrycznej zgodnie z zaleceniami na etykiecie produktu.
- Urządzenia klasy I posiadają izolację podstawową, która zapewnia ochronę przed dotykiem bezpośrednim. Ponadto w celu zapewnienia ochrony przed dotykiem pośrednim (ochrona przy zakł ęceniu lub ochrona dodatkowa) stosuje się przył ączenie do zacisku ochronnego urządzenia, przewodu ochronnego (PE) lub przewodu ochronno-neutralnego (PEN). Dzięki temu osiąga się:
 - ochronę przez samoczynne wył ączenie zasilania przez zastosowanie odpowiednich urządzeń ograniczenie napięć dotykowych do poziomów nieprzekraczających wartości napięcia dotykowego bezpiecznego (UL) ustalonego dla danych waru nków środowiskowych.

Ten produkt zawiera źródł o światł a o klasie efektywności energetycznej E

SP ECYFIKAC JA:

SIMBOL PRODUKTU - MODEL	201064	201071	201088
ZAKRES NAPI Ę CIA	100-277 ~	100-277 ~	100-277 ~
CZĚ S T OTLIWOŚĆ	50-60Hz	50-60Hz	50-60Hz
MOC	50W	100W	150W
WSPÓŁCZYNNIK MOCY (PF)	0,5	0,5	0,5
KLASA ENERGET YCZNA			
TEMPER ATURA BARWO WA	E 4000K	E 4000K	E 4000K
CAŁ KOWITY STRUMIEŃ ŚWIETLNY	5000lm	10000lm	15000lm
KĄT ROZSYŁ U ŚWIATŁ A	130 x 75	130 x 75	130 x 75
WYDAJNOŚĆ ŚWIETLNA	100 lm/W 36	100 lm/W 36	100 lm/W 36
OKRES TR WA ŁOŚCI L70B50	.000h IP65	.000h IP65	.000h IP65
KLASA S ZCZELNOŚCI (IP)			
KLASA OCHRONY			
WYMIARY (mm)	Jaz 490x180x98	Jaz 568x214x98	Jaz 628x233x98

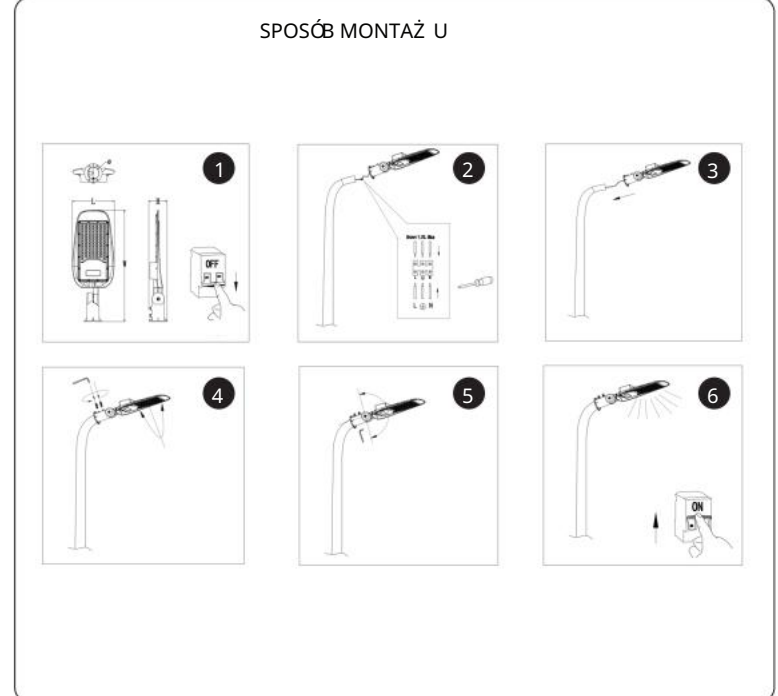

INSTRU KC JA UŻ YT KO WANIA

- UWAGA! Przed przystąpieniem do montaż u należy y bezwzględnie upewnić się, czy zasilanie 230V AC został o odł ącz zone!
- Przy podł ączeniu lampy hermetycznej ze źródł em zasilania zastosuj przewody o odpowiednim przekroju.
- Upewnij się, ż e obwód elektrycz ny, k tóry będzie zasilal lampę hermetyczną jest wyposa ż ona w odpowiednie zabezpieczenie (bezpiecznik).
- Nigdy nie instaluj urządź enia usz kod zonego.

U WAGI!

- w przypadku usz kod zenia i zolacji pr zewodó w, należ y wymienić kabel zasilając y . 2. napajalna napiętość 230 V AC. W celu popr awnej pracy wymagane jest podł ączenie tr zech pr zewodów L - faza, N - neutral ny, PE - uziemienie. 3. Ż ywotność ż ródł a światł a zależ y od temperatury pracy opr awy, k tóra powinna z awierać się w granicach -40°C do 50°C. Minimalna oddaleność od oświelta nych obiektó w: 1 m.

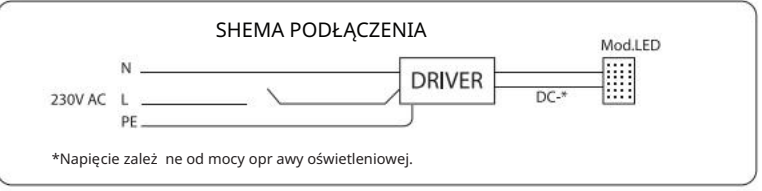

WARUNKI G WARANCJI

- Gwarantem jest LEDIN Group Sp. z oo, ul. Dębowa 1, 07-410 Tobolice, NIP: 7582357808, REGON: 362418408.
- Okres gwarancji wynosi 60 miesięcy od daty zakupu.
- Niniejsza Gwarancja jest jedynym dokumentem, na podstawie którego, uprawniony może dochodzić swoich praw na terenie Unii Europejskiej z tytuł u udzielonej gwarancji.
- Wszelkie naprawy w okresie gwarancyjnym wykonywane są przez Punkt Serwisowy Gwaranta, zwany w dalszej części Gwarancji również PS. W rozumieniu niniejszych warunkó w Gwarancji za Punkt Serwisowy uważ a się firmę LEDIN Group Sp. z oo ul. Dębowa 1, 07-410 Tobolice.
- W przypadku stwierdzenia, w okresie gwarancji wady lub uszkodzenia produktu, zostanie ona usunięta w ciągu 14 dni od daty dostarczenia produktu do PS. Okres gwarancji przedł uż a się o czas naprawy.
- Produkty marki LED line zostały y wykonane wg najwyż szych norm jakościowych, enak ż aden system control jakości nie może y wykluczyć wszystkich wad w 100%. Jeśli w okresie trwania gwarancji zostanie ujawniona wada towaru należ y go dostarczyć do PS w oryginalnym lub zastępczym opakowaniu uniemoż liwiający jego uszkodzenie w transporcie. W razie zastosowania nieodpo - wiedniego opakowania ryzyko uszkodzenia przedmiotu ponosi Nabywca.
- Nabywca powinien dostarczyć produkt do PS we wł asnym zakresie.
- W przypadku uznania reklamacji koszt dostawy zwrotnej do Nabywcy pokrywa PS.
- Warunkiem przyjęcia produktu do naprawy gwarancyjnej jest dostarczenie przez reklamującego oryginał u lub kserokopii dokumentu zakupu (paragon fiskalny lub faktura DDV).
- Punkt Serwisowy może odmówić rozpatrzenia gwarancji w przypadku: a) stwierdzenia niezgodności danych zawartych w dokumentacji z danymi produktu. b) naniesienia w dokumentach poprawek przez osobę nieuprawnioną.
- W przypadku wycofania ze sprzedaż y reklamowanego produktu i jednoczesnego stwierdzenia niemoż liwości naprawy Nabywca ma prawo do otrzymania zwrotu należ ności za produkt na podstawie przedstawionego dokumentu zakupu na rachunek bankowy wskazany przez Nabywcę, lub za njegowo zgodą na wymianę na produkt o zbliż onych parametrach. 12. Ż ywotność produktów LED line uzależ nione jest od środowiska pracy. Za wybór prawidł owego środowiska pracy Lampy LED line odpowiada tylko i wyłącznie Nabywca. Indywidualnie warunki eksploatacyjne dla każ dego modelu Lampy LED line zostały y podane w karcie katalogowej produktu.
- Gwarancja nie obejmuje:
 - uszkodzeń powstał ych przez czynniki zewnętrzne (uszkodzenia mechaniczne, zjawiska atmosferyczne i ryzyczne oraz przepięcia sieciowe), b) uszkodzeń wynikających z niewł aściwej eksploatacji, montaż u w miejscach naraż onych na bezpośrednie działanie warunkó w atmosferycznych w tym temperatur spoza przedział u podanego w warunkach eksploatacji, podwyż szonej wilgotności, deszczu, śniegu, itp. (nie dotyczy produktów o podanym współ czynniku IP dopuszczający takie środowisko pracy). c) uszkodzeń powstał ych przez zasilanie produktu ze źródeł napięcia niezgodnego ze specyfikacją techniczną. d) wszelkich napraw i modernizacji produktu przeprowadzanych samodzielnie oraz przez inny niż wskazany w gwarancji Punkt Serwisowy.
- W przypadku nieuzasadnionej reklamacji (po stwierdzeniu przez PS peł nosprawności produktu lub uszkodzeń wymienionych w pkt. 13) Nabywca jest zobowiązany odebrać produkt we wł asnym zakresie lub pokryć koszty związane z diagnostyką oraz kosztami przesył ki zwrotnej od Punktu Serwisowego do Nabywcy.
- Nieodebranie produktu przez Nabywcę w terminie 1 miesiąca od momentu poinformowania przez PS o fakcie nieuzasadnionej Gwarancji będzie traktowane jako rezygnacja z odbioru produktu, a towar zostanie poddany utylizacji.
- Prawa i obowiązki stron w zakresie Gwarancji reguluje wył ącznie treść postanowień w niniejszym dokumencie. Wszystkie inne domniemane gwarancje pisemne lub ustne, w tym bez ograniczeń czasowych nie będą honorowane przez Punkt Serwisowy.
- Niniejsza Gwarancja nie wył ącza, nie ogranicza ani nie zawiesza uprawnień Nabywcy wynikają - cych z niezgodności towaru z umową.

PL Urządzenie jest oznaczone symbolem przekreślonego koł owego kontenera na śmieci zgodnie z Dyrektywą Parlamentu Europejskiego i Rady 2012/19/UE z dnia 4 lipca 2012 r. oraz Ustawą z dnia 11. września 2015 r. o zuż ytych sprzęcie elektrycznym i elektronicznym. To oznakowanie informuje, ż e sprzęt ten, po okresie jego uż ytkowania nie może y być umieszczany ł ącznie z innymi odpadami pochodzącymi z gospodarstwa domowego. Uż ytkownik jest zobowiązany do oddania go prowadzącym zbieranie zuż ytego sprzętu elektrycznego i elektronicznego. Prowadzący zbieranie, w tym lokalne punkty zbiórki, sklepy oraz gminne jednostki, tworzą odpowiedni system umoż liwiający oddanie tego sprzętu. Wł aściwe postępowanie ze zuż ytym sprzętem elektrycznym i elektronicznym przyczynia się do uniknięcia szkodliwych dla zdrowia ludzi i środowiska naturalnego konsekwencji, wynikających z obecności skł adników niebezpiecznych oraz niewł aściwego skł adowania i przetwarzania takiego sprzętu.

